

1) Výrobek: **MAGNETICKÝ FILTR BOILERMAG**

2) Typ: **IVAR.BOILERMAG  
IVAR.BOILERMAGA**



4) Instalace:



Instalaci a uvedení do provozu, stejně jako připojení elektrických komponentů, musí provádět výhradně osoba odborně způsobilá s patřičnou elektro-technickou kvalifikací v souladu se všemi národními normami a vyhláškami platnými v zemi instalace. Během instalace a uvádění do provozu musí být dodrženy instrukce a bezpečnostní opatření uvedené v tomto návodu. Provozovatel nesmí provádět žádné zásahy a je povinen se řídit pokyny uvedenými níže a dodržovat je tak, aby nedošlo k poškození zařízení nebo k újmě na zdraví obsluhujícího personálu při dodržení pravidel a norem bezpečnosti práce.

5) Charakteristika použití:

Cirkulace vody obsahující nečistoty může způsobit v otopných a chladicích systémech rychlé opotřebení a poškození komponentů, jako jsou čerpadla a regulační ventily. Magnetický filtr nečistot IVAR.BOILERMAG vybavený silným trvalým magnetem separuje nečistoty tvořené převážně pískem, částicemi rzi a šponami, které obíhají v systémech jak s uzavřeným, tak i s otevřeným okruhem otopné vody. Tento produkt obsahuje velmi silné magnety, věnujte jim proto pozornost během instalace a údržby. Nepokládejte magnetické jádro filtru na kovové povrchy. Vyzkoušená a patentovaná magnetická technologie zaručuje prakticky 100% odstranění oxidu železnatého při prvním průtoku otopné vody filtrem, odstraňuje magnetické i nemagnetické částice. Instalace, rychlá údržba a čištění chrání po mnoho let otopný systém díky technologii Dual Flow, která filtruje otopnou vodu dvakrát při jednom průtoku filtrem. Snadný přístup pro dávkování chemie (např. inhibitory koroze) a proplachu systému díky speciálnímu adaptéru IVAR.BOILERMAGA.

Filtr je určen pro instalaci do tlakových potrubí pracujících s maximálním tlakem do 6 bar. Všechna závitová spojení musí být instalována pečlivě a utěsněna tak, aby se zabránilo ztrátě tlaku na spojení filtru s rozvodem systému. Těsnění víka musí být udržováno v dobrém stavu. Aby byla zajištěna vysoká úroveň výkonu dodaných magnetů, je potřeba věnovat pozornost následujících podmínkám:

- a) Nesmí být překročena maximální provozní teplota
- b) Filtr nesmí být vystaven vibracím
- c) Filtr nesmí být vystaven vnějšímu zatížení nebo úderům
- d) Na filtr nesmí působit žádná vnější silová pole
- e) Věnujte pozornost údržbě a čištění systému

## 6) Popis funkce:

Magnetická kazeta je integrovaná do těla filtru z nerezové oceli a společně s ním tvoří jednotný celek namontovaný do obvodu otopného nebo chladicího systému. Průtok otopné vody je zabezpečen takovým způsobem, že nečistoty, které mají být z otopné vody separovány, přicházejí do intenzivního kontaktu s magnetickým jádrem, kde dochází k jejich separaci.

Detail magnetického obvodu jádra zobrazující volnou dráhu pro proudění otopné vody okolo magnetického jádra i přesto, že je již znečištěno separovanými nečistotami (Obr. 1).

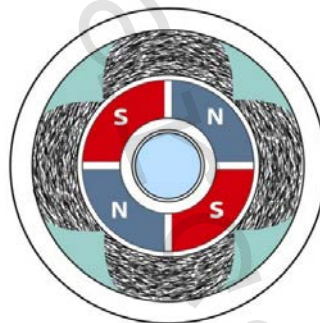

Obr. 1

## 7) Popis výrobku:

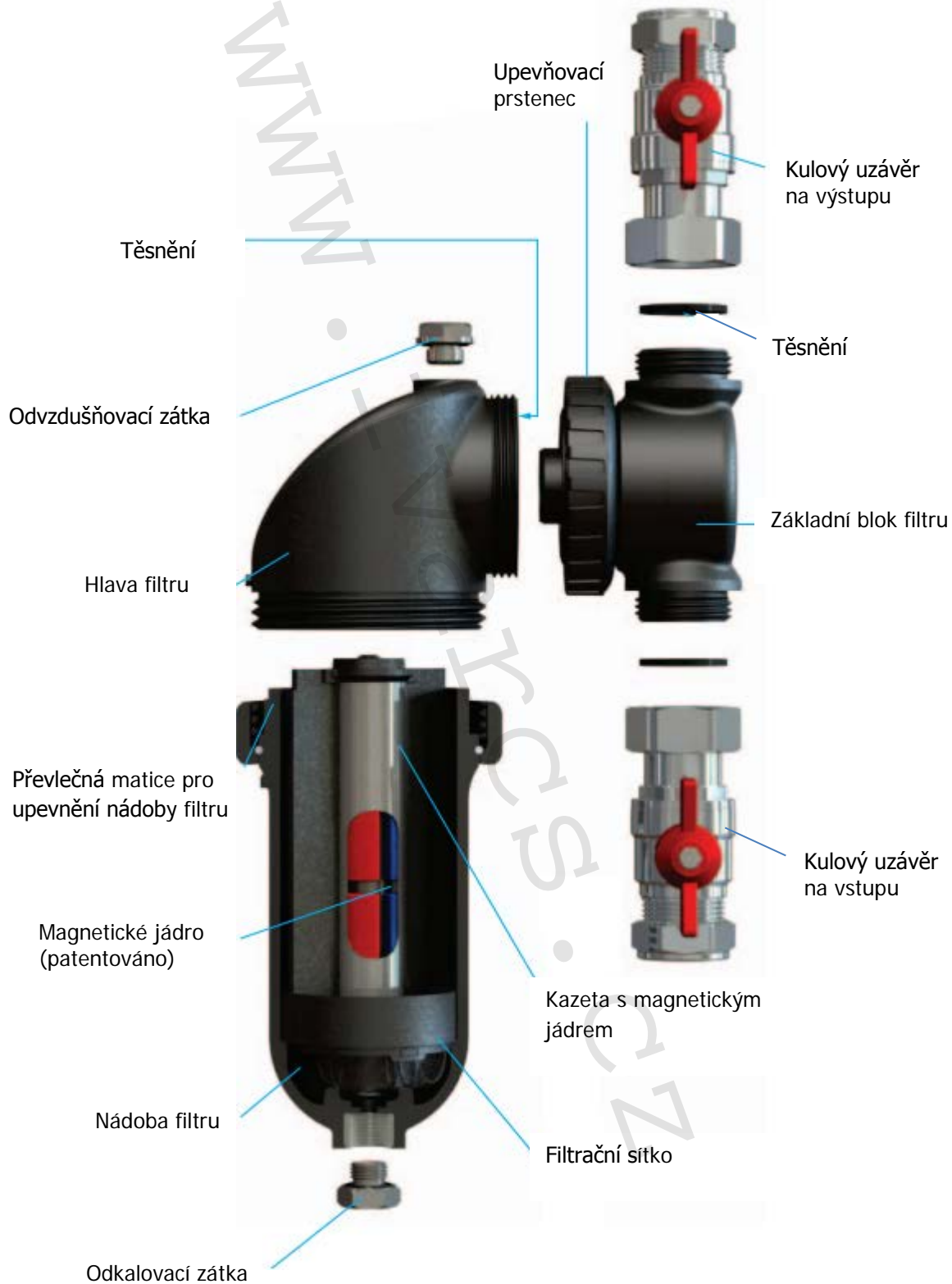

## 8) Montážní postup a instalace:

Instalace musí být provedena výhradně dle návodu výrobce nebo jeho zástupce s podmínkou dodržení všech provozních parametrů a technických limitů uváděných výrobcem nebo jeho zástupcem např. v technickém listě. Při instalaci je nutné používat takové těsnicí prvky na závitech, které splňují požadavky na provozní podmínky teplotní, tlakové a typ média. Instalace musí být provedena bez jakéhokoliv namáhání, napětí a přídavných sil, nadměrný krouticí moment může poškodit tělo výrobku. Při instalaci je nutné zohledňovat délkovou dilataci potrubí v závislosti na typu materiálu a v případě potřeby ji řešit vhodnou kompenzační armaturou.

Montáž magnetického filtru IVAR.BOILERMAG proveďte v souladu se směrem proudění vyznačeným na těle T-kusu. Pro dosažení co nejlepšího filtračního efektu doporučujeme nainstalovat IVAR.BOILERMAG za posledním radiátorovým tělesem na vratnou větev do kotle na straně před čerpadlem ve vertikální poloze (Obr. 2). Zajistěte dostatečný přístup k IVAR.BOILERMAG pro servis a údržbu. Neinstalujte v místech, kde může klesnout teplota pod +5 °C, aby nedošlo k poškození mrazem.

Při provozování filtru IVAR.BOILERMAG není potřeba žádného externího zdroje ani provozního nastavení.

### Schéma instalace

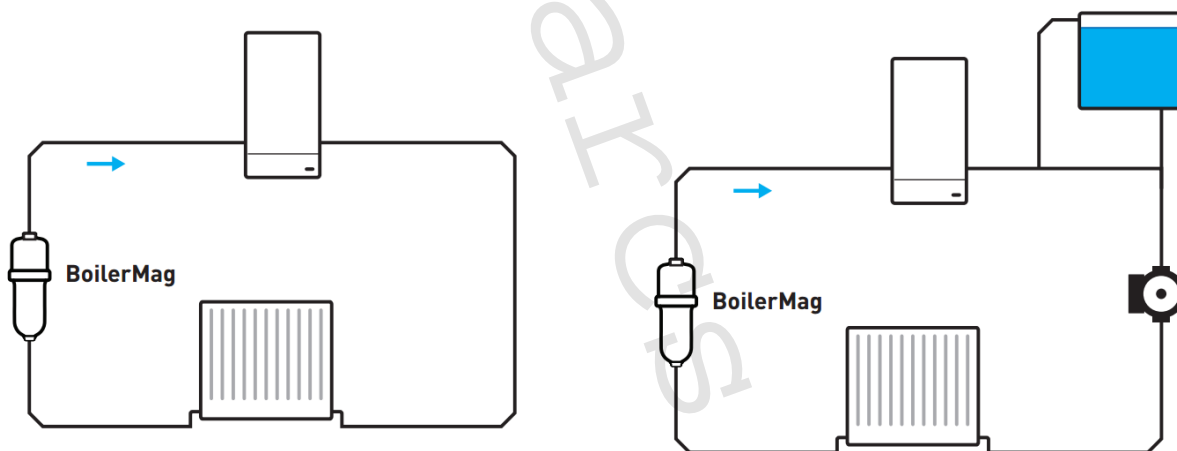

Obr. 2

Označte na potrubí tu část, která bude odstraněna (1). Odřežte označený úsek a odstraňte otřepy. Nainstalujte kulové uzávěry na oba konce potrubí. Vložte základní blok filtru IVAR.BOILERMAG na místo tak, aby šipka na filtru souhlasila se směrem průtoku otopným systémem. Zajistěte, aby byla namontována těsnění. Utáhněte připojovací převlečné matice kulových uzávěrů (1). Vyrovnajte osu filtru IVAR.BOILERMAG do vertikální polohy a ručně utáhněte upevňovací prstenec (3). Nepoužívejte nadměrnou sílu pro utažení matic kulových uzávěrů.

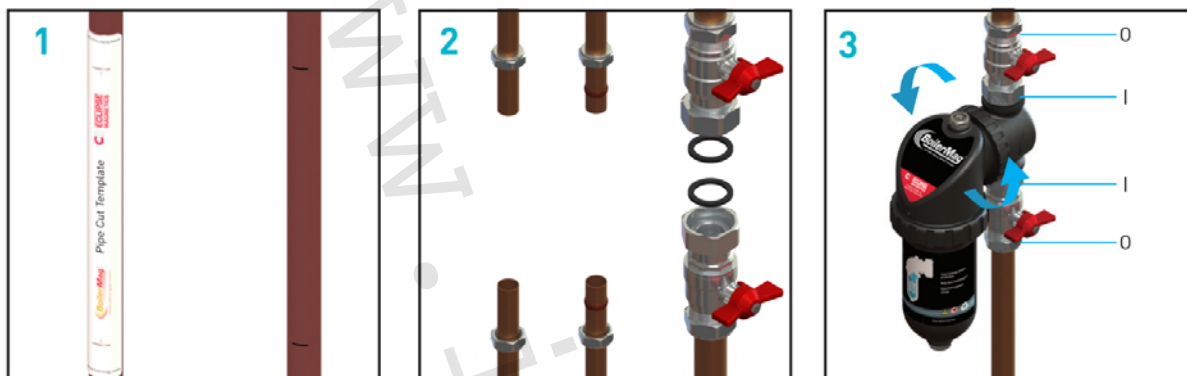

### 360° orientace na potrubí

IVAR.BOILERMAG může být nainstalován na potrubí s libovolným sklonem. Jednoduchým způsobem povolte upevňovací prstenec a ujistěte se, že je osa filtru vertikální, vyrovnejte vstupní a výstupní kulové uzávěry na potrubí a dotáhněte upevňovací prstenec.

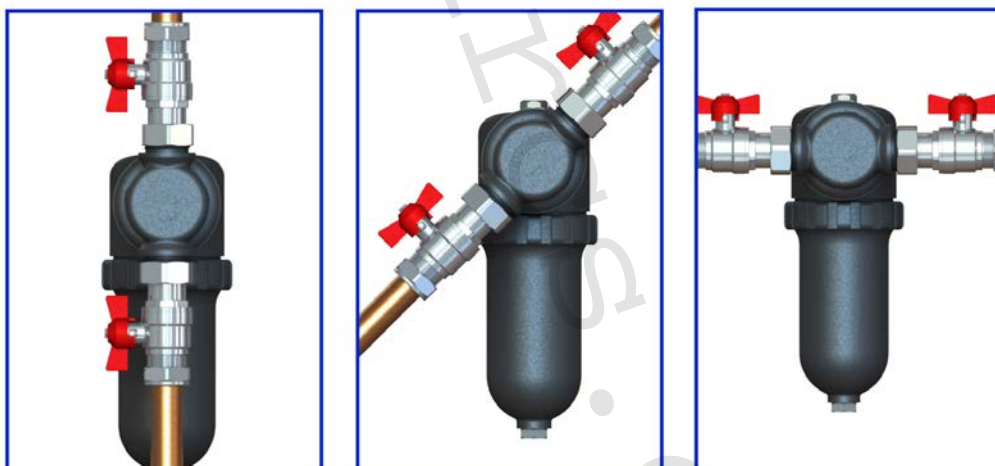

## Poznámka:

Při instalaci s omezeným přístupem, nebo kde bude připojen adaptér na připojení proplachovacího čerpadla, může být při instalaci hlava filtru s nádobkou oddělena od základního bloku filtru a instalován pouze samostatný základní blok (4). Nepoužívejte nadměrnou sílu pro utažení matic kulových uzávěrů. Po instalaci a zkompletování se ujistěte, že je uzavřena odkalovací zátka a nádobka filtru je pevně utažená. Otevřete pomalu kulové uzávěry a povolte odvzdušňovací zátku pro uvolnění vzduchu. Uzavřete odvzdušňovací zátku (5). Uvedte otopný systém do provozu na požadovanou teplotu. Zkontrolujte těsnost instalace.



## Čištění a servis

Pro optimální účinnost, čistěte filtr minimálně jednou ročně. Připravte si nádobu s minimálním objemem 750 ml. Oddělte otopný systém od filtru uzavřením obou kulových uzávěrů. Povolte odvzdušňovací zátku (5). Použijte klíč, který je součástí balení a otevřete odkalovací zátku (6). Vypusťte veškerý obsah do připravené nádoby a pak pevně uzavřete odkalovací zátku (6). Pomocí speciálního klíče povolte převlečnou matici a odejměte nádobku filtru (7). Vytáhněte kazetu s magnetickým jádrem a vyprázdněte kompletně nečistoty z nádoby. V případě potřeby ji opláchněte a zkontrolujte, zda sítko kazety není ucpané.







Magnetická kontaminace (černý kal) se bude držet na magnetickém jádru kazety (8). Pomocí dodaného klíče seškrábněte znečištění a usazeniny na vrchol vložky (9) a odstraňte je. Ujistěte se, že většina nečistot / kalu se odstraní. Nemusíte odstranit veškeré nečistoty. **Nepoužívejte jiné ostré nebo drsné předměty pro čištění vložky.**



### Výměna kartuše:

Souhlasně vyrovnejte tři břity kartuše s drážkami v těle nádoby filtru (10). Zkontrolujte, zda těsnicí O-kroužek je správně usazený. Podržte nádobu filtru a vyrovnejte ji v ose s hlavou filtru a rukou utáhněte převlečnou matici (11). Neutahujte příliš. Otevřete kulové uzávěry, povolte odvětrávací zátku a uvolněte nahromaděný vzduch. Uzavřete odvětrávací zátku (5). Spusťte systém vytápění na provozní teplotu.



## Dávkování chemikálií

Oddělte otopný systém od filtru uzavřením obou kulových uzávěrů. Otevřete pomalu odkalovací zátku (6) pro uvolnění tlaku a vypuštění případných nečistot. Uzavřete odkalovací zátku. Odstraňte odvětrávací šroubek (12) z odvětrávací zátky pro odvětrání nebo úplně odstraňte celou odvětrávací zátku (13). Připojte dávkovací zařízení (14). Otevřete výstupní kulový uzávěr a aplikujte dávku maximálně 500 ml. Uzavřete výstupní kulový uzávěr. Odstraňte dávkovací zařízení. Zašroubujte odvětrávací šroubek nebo celou zátku. Otevřete oba kulové uzávěry. Uveďte otopný systém do provozu pro chemický proplach. Odvětrávejte systém v případě potřeby. Pro dávkování chemikálie pomocí nálevky, musí být odvětrávací zátka zcela odstraněna. Nedovolte, aby chemikálie zůstávaly stát nehybně ve filtru IVAR.BOILERMAG.



## Proplachování otopného systému

Speciální adaptér IVAR.BOILERMAGA pro napojení čistícího čerpadla není součástí balení filtru IVAR.BOILERMAG, je třeba ho objednat zvlášť (kód: 1031201002). Uzavřete kulové uzávěry a povolte upevňovací prstenec na základním bloku filtru IVAR.BOILERMAG (15). Připojte proplachovací adaptér k bloku filtru a rukou přitáhněte upevňovací prstenec (16). **Nepoužívejte nadměrnou sílu pro utažení.** Připojte vhodnou hadici na proplachovací adaptér a otevřete kulové uzávěry (17). Po proplachu systému externím čerpadlem uzavřete kulové uzávěry a opačným postupem demontujte adaptér a znovu kompletně sestavte filtr IVAR.BOILERMAG.

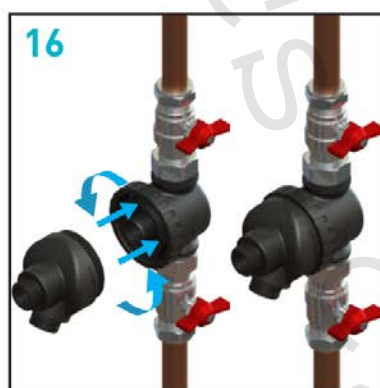





Vše, co potřebujete k instalaci a servisu filtru IVAR.BOILERMAG je obsaženo v jednom balení.



## 9) Těsnění na závitech:

- Při použití doporučených těsnících materiálů je nutné postupovat podle návodu výrobce nebo jeho zástupce.
- K těsnění na závitech se nedoporučuje používat jako těsnící materiál konopné vlákno z důvodu rizika přepakování a následného roztržení těla armatury.

## 10) Doporučené těsnící materiály:

- Těsnící teflonové pásky PTFE
- Těsnící teflonové šňůry
- Těsnící teflonové nitě
- Těsnící pasty
- Těsnící gely

## 11) Poznámka:



- **Před každým zprovozněním otopného systému, zejména při kombinaci podlahového a radiátorového vytápění, důrazně upozorňujeme na výplach celého systému dle návodu výrobce. Doporučujeme ošetření otopného systému přípravkem GEL.LONG LIFE 100. Prodejce nenese zodpovědnost za funkční závady způsobené nečistotami v systému.**

## 12) Upozornění:

- Společnost IVAR CS spol. s r.o. si vyhrazuje právo provádět v jakémkoliv momentu a bez předchozího upozornění změny technického nebo obchodního charakteru u výrobků, uvedených v tomto návodu.
- Vzhledem k dalšímu vývoji výrobků si vyhrazujeme právo provádět technické změny nebo vylepšení bez oznámení, odchylky mezi vyobrazeními výrobků jsou možné.
- Informace uvedené v tomto technickém sdělení nezbavují uživatele povinnosti dodržovat platné normativy a platné technické předpisy.
- Dokument je chráněn autorským právem. Takto založená práva, zvláště práva překladu, rozhlasového vysílání, reprodukce fotomechanikou, nebo podobnou cestou a uložení v zařízení na zpracování dat zůstávají vyhrazena.
- Za tiskové chyby nebo chybné údaje nepřebíráme žádnou zodpovědnost.